

# 第40回 鈴鹿シニアテニス大会 チーム編成

◎印の方はチームリーダーをお願いします

## A チーム

## B チーム

## C チーム

## D チーム

## E チーム

◎角	屋	賢	一
岩	田	久	男
村	田	信	行
若	林	俊	之
田	中	良	平
横	山	み	ゆ
奥	原	美	代
堤	く	る	み
平	田	典	子
三	輪	由	紀

◎生	田	康	二
大	石	敏	男
今	村	幸	司
矢	田	光	幸
内	田	敏	夫
横	山	由	美
開	原	文	子
藤	崎	和	代
奥	山	恵	子
福	島	鎮	子

◎川	北	泉
澤	野	正
小	林	尊
澤	湯	八
柴	田	正
浦	田	里
山	田	栄
山	野	有
成	田	す
竹	中	香

◎池	田	晶	一
辻	本	隆	司
小	崎	和	幸
真	田		勇
河	北		勉
山	田	美	早
中	川	貴	子
清	水	ひ	ろ
小	林	啓	子
伊	藤	千	恵

◎伊	藤	三	雄
山	本	勝	正
伊	東	孝	博
清	水	峰	夫
小	林	敏	則
大	橋	ま	ゆ
位	田	房	美
伊	藤	佐	美
戸	津	井	澄
奥	谷	恵	美

予選リーグ及び団体戦 対戦表	予選リーグ及び団体戦					取得セット数/総セット数				試合順序			
	A	B	C	D	E	勝	負	取得セッ ト率	順位	1R	A:B	6R	D:A
A										1R	A:B	6R	D:A
B										2R	C:D	7R	E:B
C										3R	E:A	8R	C:A
D										4R	D:B	9R	E:D
E										5R	E:C	10R	C:B



予選リーグ及び団体戦  
対戦表

取得セット数/総セット数

	A	B	C	D	E	勝 負		取得セッ ト率	順位
A		32	23	23	0.5	1	3	0.35	4
B	23		41	23	32	2	2		3
C	32	14		23	14	1	3	0.35	4
D	32	32	32		14	3	1	0.5	2
E	50	23	41	41		3	1	0.75	1

試合順序			
1R	A:B	6R	D:A
2R	C:D	7R	E:B
3R	E:A	8R	C:A
4R	D:B	9R	E:D
5R	E:C	10R	C:B

団体戦 優勝 E チーム

# 個人成績

取得ゲーム率 = 勝ゲーム数 / 総ゲーム数

第1		第2		第3		第4		A		ゲーム数		取得ゲーム率	順位	
勝	負	勝	負	勝	負	勝	負	氏名	勝	負				
0	4	2	4	4	2	1	4	1	3	角屋賢一	7	14	0.333	4
0	4	1	4	1	4	1	4	0	4	岩田久男	3	16	0.158	5
4	2	3	4	4	1	4	1	3	1	村田信行	15	8	0.652	1
4	2	3	4	3	4	4	3	2	2	若林俊之	14	13	0.519	2
4	3	2	4	0	4	1	4	1	3	田中良平	7	15	0.318	3
											0	0	#DIV/0!	
											0	0	#DIV/0!	
											0	0		
0	4	2	4	3	4	4	1	1	3	横山みゆき	9	13	0.409	3
0	4	2	4	0	4	4	3	1	3	奥原美代子	6	15	0.286	5
4	2	1	4	4	2	1	4	2	2	堤くるみ	10	12	0.455	2
4	2	3	4	1	4	1	4	1	3	平田典子	9	14	0.391	4
4	3	3	4	4	1	1	4	2	2	三輪由紀子	12	12	0.500	1
											0	0		

第1		第2		第3		第4		B		ゲーム数		取得ゲーム率	順位	
勝	負	勝	負	勝	負	勝	負	氏名	勝	負				
4	0	0	4	4	1	3	4	2	2	生田康二	11	9	0.550	3
4	0	4	1	4	1	4	0	4	0	大石敏男	16	2	0.889	1
2	4	3	4	2	4	4	1	1	3	今村幸司	11	13	0.458	5
2	4	3	4	2	4	4	1	1	3	矢田光幸	11	13	0.458	4
3	4	4	2	4	2	4	0	3	1	内田敏夫	15	8	0.652	2
											0	0	#DIV/0!	
											0	0	#DIV/0!	
											0	0		
4	0	4	2	2	4	4	1	3	1	横山由美	14	7	0.667	2
4	0	0	4	4	2	4	1	3	1	開原文子	12	7	0.632	3
2	4	4	1	4	1	4	0	3	1	藤崎和代	14	6	0.700	1
2	4	3	4	4	1	3	4	1	3	奥山恵子	12	13	0.480	5
3	4	3	4	2	4	4	0	1	3	福島鎮子	12	12	0.500	4
											0	0		

第1		第2		第3		第4		C		ゲーム数			順位	
勝	負	勝	負	勝	負	勝	負	氏名	勝	負	取得ゲーム率			
4	1	2	4	2	4	1	4	2	2	川北泉	9	13	0.409	3
4	2	2	4	4	1	0	4	2	2	澤野正行	10	11	0.476	1
3	4	4	3	4	3	1	4	2	2	小林尊元	12	14	0.462	2
0	4	0	4	3	4	1	4	0	4	澤潟八郎	4	16	0.200	5
2	4	1	4	4	1	0	4	1	3	柴田正和	7	13	0.350	4
											0	0	#DIV/0!	
											0	0	#DIV/0!	
											4			
4	1	1	4	3	4	1	4	1	3	浦田里美	9	13	0.409	3
4	2	2	4	4	1	1	4	2	2	山田栄子	11	11	0.500	2
3	4	2	4	4	1	0	4	1	3	山野有子	9	13	0.409	4
0	4	4	3	4	1	4	3	3	1	成田すみ子	12	11	0.522	1
2	4	0	4	1	4	0	4	0	4	竹中香代子	3	16	0.158	5

第1		第2		第3		第4		D		ゲーム数			順位	
勝	負	勝	負	勝	負	勝	負	氏名	勝	負	取得ゲーム率			
1	4	4	0	2	4	3	4	1	3	池田晶一	10	12	0.455	4
2	4	1	4	4	1	1	4	1	3	辻本隆司	8	13	0.381	5
4	3	4	3	1	4	1	4	2	2	小崎和幸	10	14	0.417	3
4	0	4	3	4	3	4	2	4	0	真田勇	16	8	0.667	1
4	2	2	4	4	0	2	4	2	2	河北勉	12	10	0.545	2
											0	0	#DIV/0!	
											0	0	#DIV/0!	
1	4	2	4	4	3	1	4	1	3	山田美早子	8	15	0.348	5
2	4	4	0	4	0	4	2	3	1	中川貴子	14	6	0.700	1
4	3	1	4	2	4	2	4	1	3	清水ひろみ	9	15	0.375	4
4	0	4	3	4	1	3	4	3	1	小林啓子	15	8	0.652	2
4	2	4	3	1	4	1	4	2	2	伊藤千恵子	10	13	0.435	3

## 個人成績

取得ゲーム率 = 勝ゲーム数 / 総ゲーム数

第1		第2		第3		第4		E		ゲーム数		順位		
勝	負	勝	負	勝	負	勝	負	氏+K38:K41	名	勝	負		取得ゲーム率	
4	2	4	2	1	4	4	3	3	1	伊藤三雄	13	11	0.542	5
4	1	4	2	1	4	4	1	3	1	山本勝正	13	8	0.619	1
4	3	3	4	4	2	4	1	3	1	伊東孝博	15	10	0.600	4
4	3	4	0	4	2	2	4	3	1	清水峰夫	14	9	0.609	2
4	2	4	1	2	4	4	2	3	1	小林敏則	14	9	0.609	3
											0	0	#DIV/0!	
											0	0		
4	2	4	1	4	2	4	1	4	0	大橋まゆみ	16	6	0.727	1
4	1	4	2	2	4	2	4	2	2	位田房美	12	11	0.522	4
4	3	4	2	1	4	4	2	3	1	伊藤佐美子	13	11	0.542	3
4	3	3	4	1	4	4	3	2	2	戸津井澄子	12	14	0.462	5
4	2	4	0	0	4	4	1	3	1	奥谷恵美子	12	7	0.632	2

第1		第2		第3		第4		F		ゲーム数		順位		
勝	負	勝	負	勝	負	勝	負	勝	負	氏名	勝		負	取得ゲーム率
											0	0	#DIV/0!	
											0	0	#DIV/0!	
											0	0	#DIV/0!	
											0	0	#DIV/0!	
											0	0		
											0	0	#DIV/0!	
											0	0	#DIV/0!	
											0	0	#DIV/0!	
											0	0	#DIV/0!	

## 第1位 グループ トーナメント表

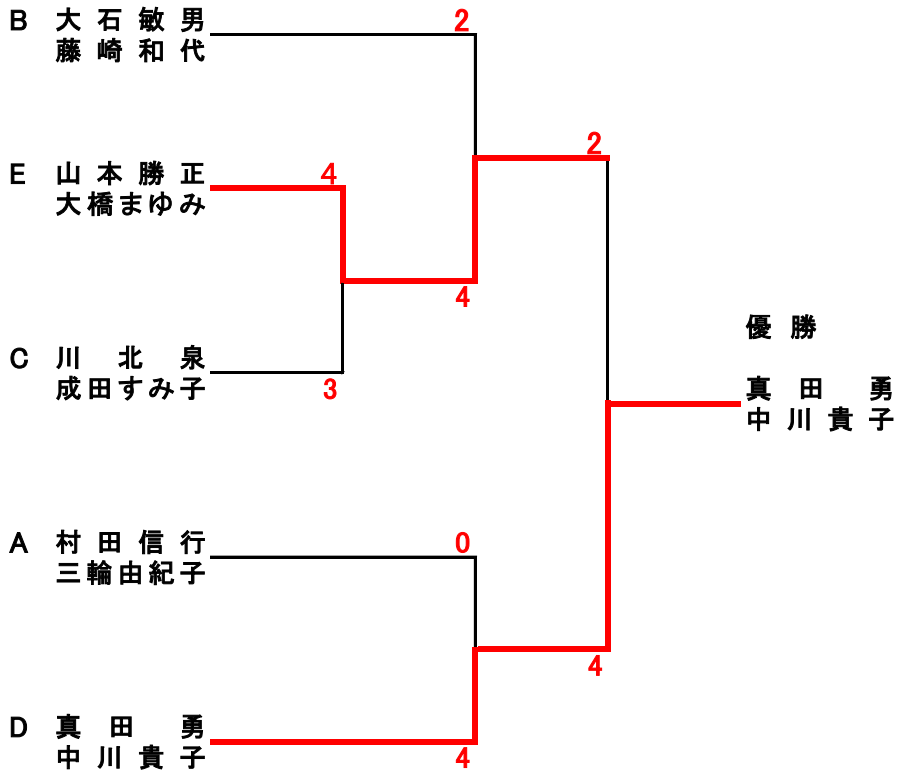

## 第2位 グループ トーナメント表

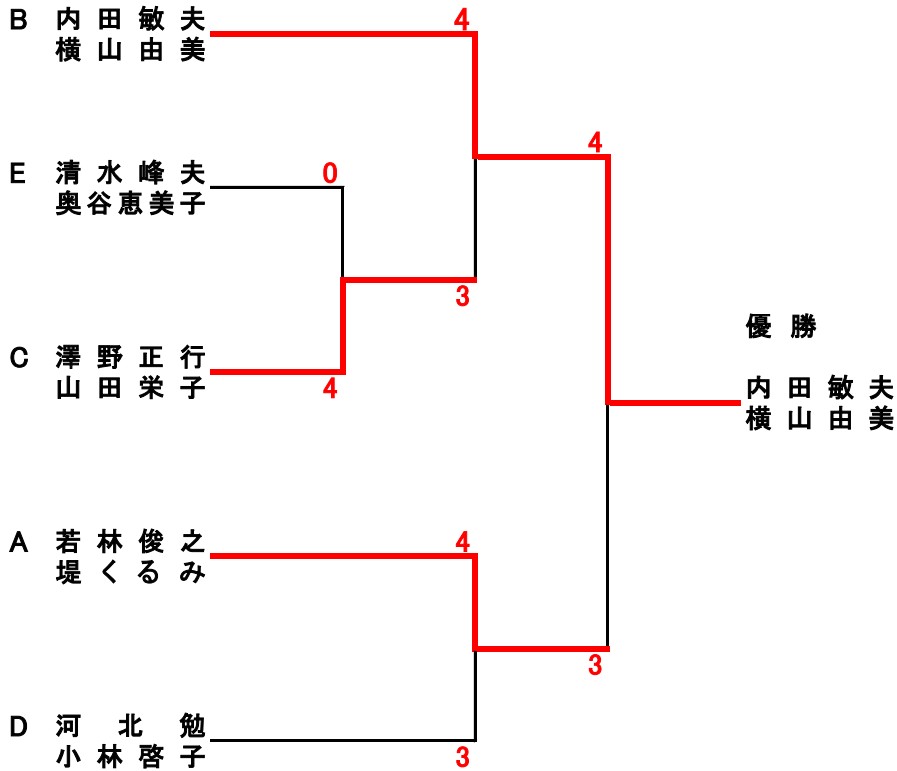

### 第3位 グループ トーナメント表

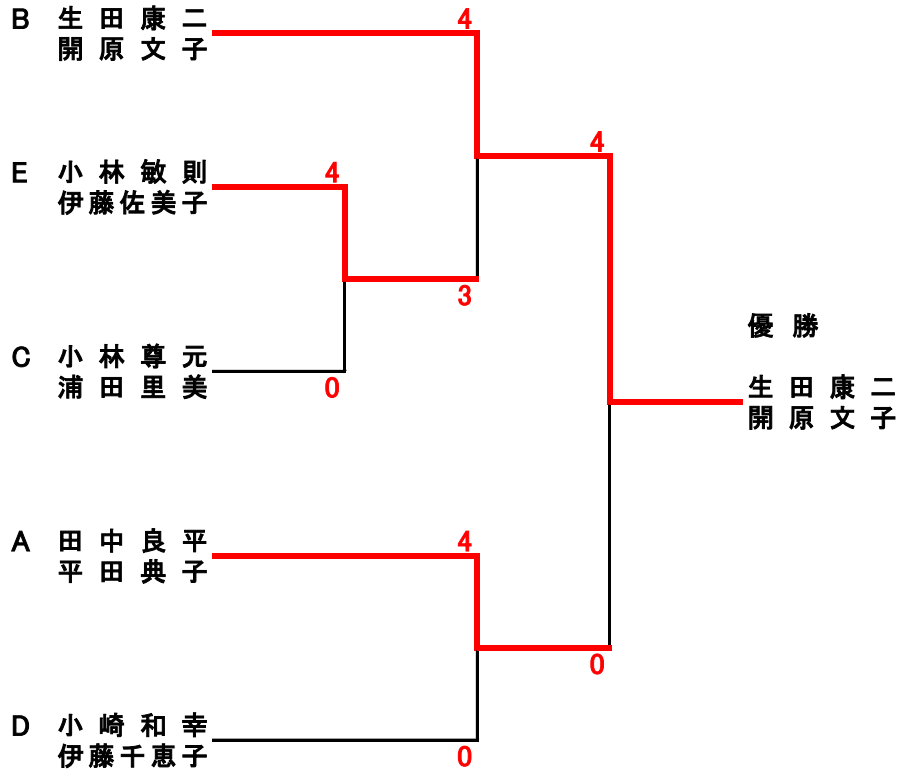

### 第4位 グループ トーナメント表

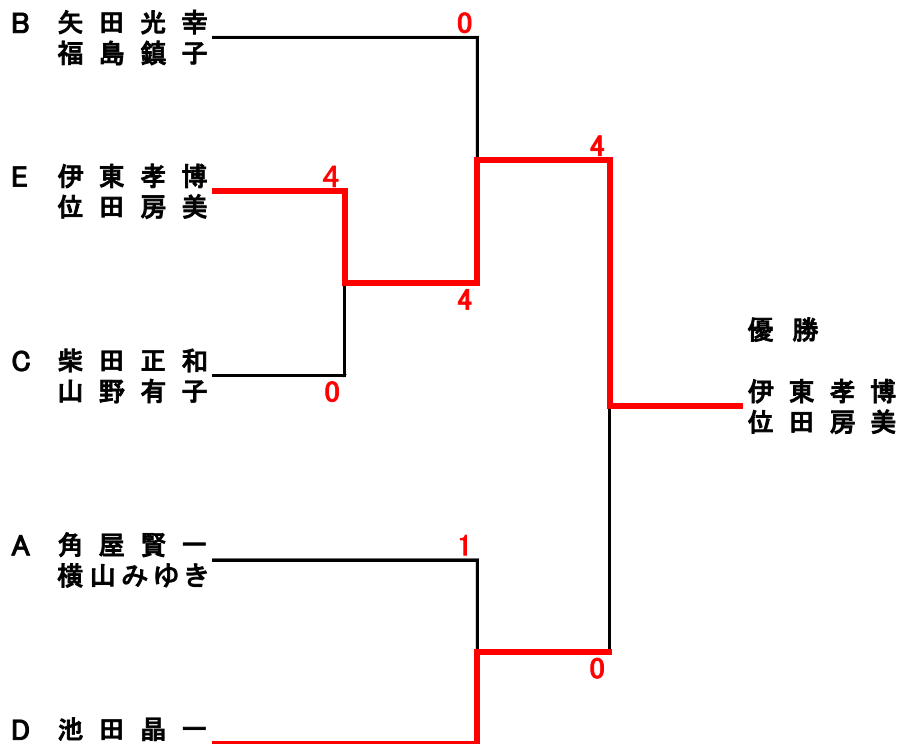



清水ひろみ

4

### 第5位 グループ トーナメント表

