

小学生男子予選ブロック

Aブロック

名前		中島 悠翔	川出 結仁	安藤 正翔	吉田 蒼馬	勝敗	得失点	得失点差	順位
中島 悠翔	三重GTC		4-0	4-1	4-0	3-0			1
川出 結仁	SSG	0-4		0-4	4-1	1-2			3
安藤 正翔	ロランインドア	1-4	4-0		4-0	2-1			2
吉田 蒼馬	桑名TA	0-4	1-4	0-4		0-3			4

Bブロック

名前		宗 順成	近藤 碧人	橋本 歩岳	小出 壮真	勝敗	得失点	得失点差	順位
宗 順成	三重GTC		2-4	4-0	4-0	2-1			2
近藤 碧人	IOB	4-2		4-1	4-0	3-0			1
橋本 歩岳	P'z	0-4	1-4		4-0	1-2			3
小出 壮真	桑名TA	0-4	0-4	0-4		0-3			4

Cブロック

名前		鈴木 大和	吉田 銀河	渡部 晴	秋本 竜輝	勝敗	得失点	得失点差	順位
鈴木 大和	P'z								
吉田 銀河	桑名TA			4-0	2-4	1-1			2
渡部 晴	三重GTC		0-4		0-4	0-2			3
秋本 竜輝	IOB		4-2	4-0		2-0			1

小学生男子予選ブロック

Dブロック

名前		小長谷 斗真	村上 昂大朗	高橋 優河	林 湊翔	勝敗	得失点	得失点差	順位
小長谷 斗真	桑名TA		1-4	4-2	4-1	2-1			2
村上 昂大朗	鈴鹿ジュニアチーム	4-1		4-1	4-0	3-0			1
高橋 優河	IOB	2-4	1-4		2-4	0-3			4
林 湊翔	三重GTC	1-4	0-4	4-2		1-2			3

Eブロック

名前		廣瀬 航平	齋藤 健志	植村 太一		勝敗	得失点	得失点差	順位
廣瀬 航平	SSG		4-0	4-1		2-0			1
齋藤 健志	三重GTC	0-4		2-4		0-2			3
植村 太一	鈴鹿ジュニアチーム	1-4	4-2			1-1			2

Fブロック

名前		川口 幸之助	柴田 琉仁	川出 湊翔	0	勝敗	得失点	得失点差	順位
川口 幸之助	SSG		4-3	4-0		2-0			1
柴田 琉仁	三重GTC	3-4		4-0		1-1			2
川出 湊翔	鈴鹿ジュニアチーム	0-4	0-4			0-2			3



小学生男子決勝トーナメント

1	中島悠翔	三重 GTC	A1		C1	秋本竜輝	IOB	8
2	宗順成	三重 GTC	B2		D2	小長谷斗真	桑名TA	9
3	島村颯人	ロランインドア	G1		G2	田中昊宇	SSG	10
4	川口幸之助	SSG	F1		E1	廣瀬航平	SSG	11
5	植村太一	鈴鹿ジュニアチーム	E2		A2	安藤正翔	ロランインドア	12
6	吉田銀河	桑名 TA	C2		F2	柴田琉仁	三重GTC	13
7	村上昂大朗	鈴鹿ジュニアチーム	D1		B1	近藤碧人	IOB	14

小学生女子予選ブロック

Aブロック

		加藤 来見	稲田 琴音	前田 さくら	島村 玲衣	勝敗			得失点	得失点差	順位
加藤 来見	三重GTC		1 - 4	4 - 0	4 - 0	2-1					2
稲田 琴音	ロランインドア	4 - 1		4 - 0	4 - 0	3-0					1
前田 さくら	SSG	0 - 4	0 - 4		4 - 0	1-2					3
島村 玲衣	ロランインドア	0 - 4	0 - 4	0 - 4		0-3					4

Bブロック

		柴田 妃菜	江間 梨乃	田中 咲也子	草川 七緒	勝敗			得失点	得失点差	順位
柴田 妃菜	三重GTC		4 - 0	4 - 1	4 - 0	3-0					1
江間 梨乃	SSG	0 - 4		0 - 4	1 - 4	0-3					4
田中 咲也子	ロランインドア	1 - 4	4 - 0		4 - 2	2-1					2
草川 七緒	ロランインドア	0 - 4	4 - 1	2 - 4		1-2					3

Cブロック

		小畑 凜	井手 梨心美	鈴木 沙弥	竹内 柑菜	勝敗			得失点	得失点差	順位
小畑 凜	三重GTC		4 - 1	4 - 3	4 - 0	3-0					1
井手 梨心美	SSG	1 - 4		0 - 4	4 - 1	1-2					3
鈴木 沙弥	キートス	3 - 4	4 - 0		4 - 2	2-1					2
竹内 柑菜	ロランインドア	0 - 4	1 - 4	2 - 4		0-3					4



小学生女子決勝トーナメント

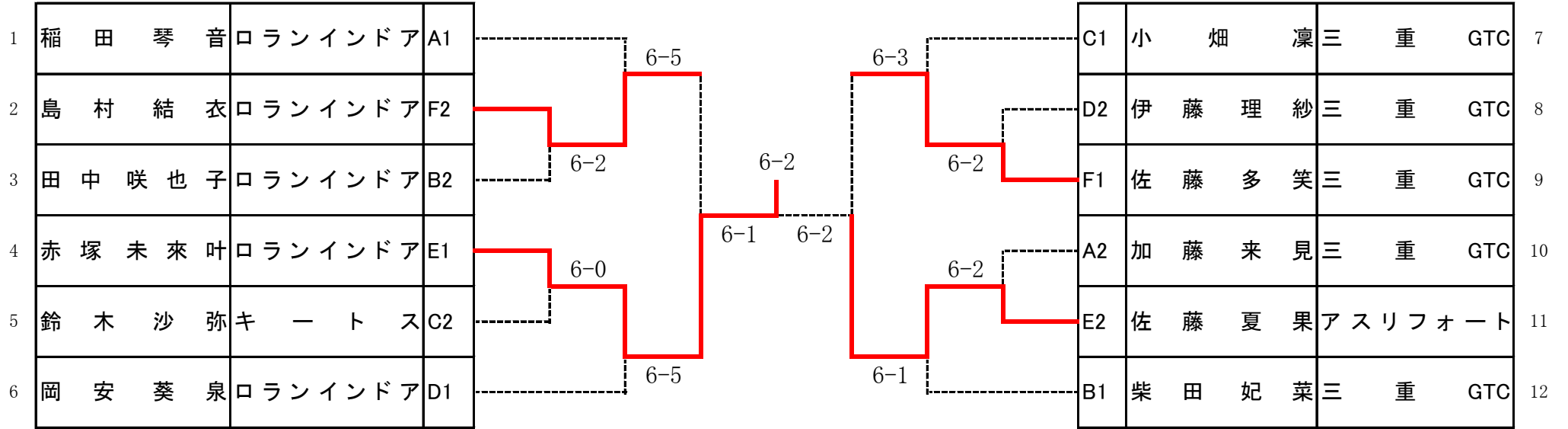

中学生男子予選ブロック

Aブロック

名前		三宅 蒼翔	中西 悠人	鈴木 滉矢	桂 巧光	勝敗			得失点	得失点差	順位
三宅 蒼翔	三重GTC		4 - 1	4 - 3	4 - 3	3-0					1
中西 悠人	ロランインドア	1 - 4		4 - 1	4 - 2	2-1					2
鈴木 滉矢	SSG	3 - 4	1 - 4		0 - 4	0-3					4
桂 巧光	ロランインドア	3 - 4	2 - 4	4 - 0		1-2					3

Bブロック

名前		鈴木 大雅	青山 日	水谷 優輝	新 隼	勝敗			得失点	得失点差	順位
鈴木 大雅	三重GTC		4 - 1	4 - 1	4 - 0	3-0					1
青山 日	桑名TA	1 - 4		1 - 4	1 - 4	0-3					4
水谷 優輝	SSG	1 - 4	4 - 1		2 - 4	1-2					3
新 隼	CLAPS	0 - 4	4 - 1	4 - 2		2-1					2

Cブロック

名前		谷 幸汰郎	山口 愛晴	入江 志音	近藤 蒼馬	勝敗			得失点	得失点差	順位
谷 幸汰郎	CLAPS		4 - 0	4 - 0	4 - 0	3-0					1
山口 愛晴	ランインド	0 - 4		4 - 1	3 - 4	1-2					3
入江 志音	三重GTC	0 - 4	1 - 4		1 - 4	0-3					4
近藤 蒼馬	SSG	0 - 4	4 - 3	4 - 1		2-1					2





中学生男子決勝トーナメント

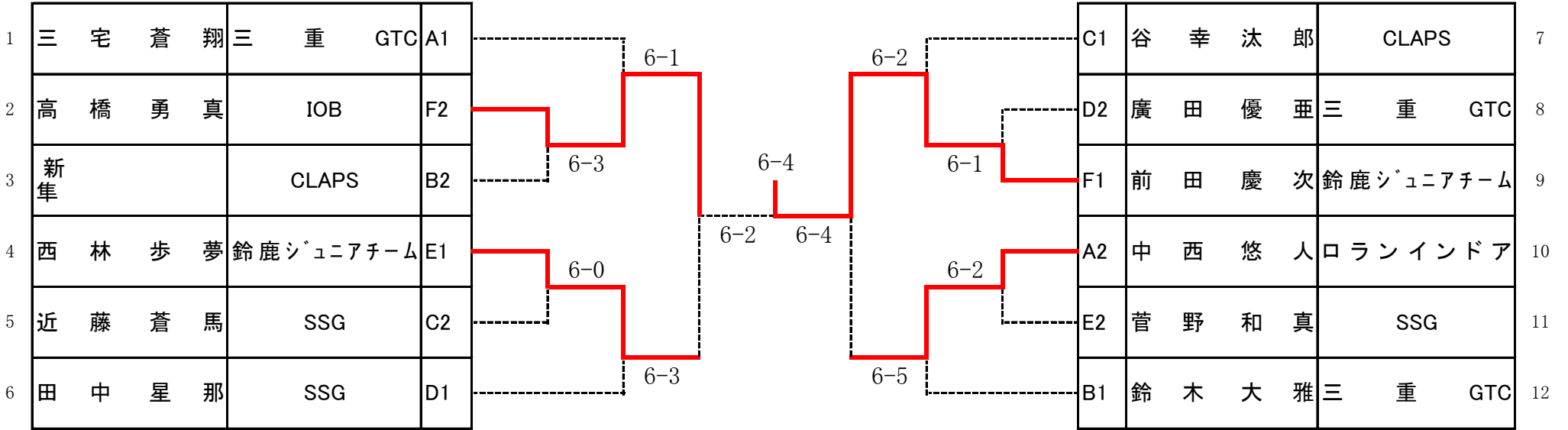



中学生女子決勝トーナメント

1	内 田 夕 葵	三重GTC	A1	
2	菅 原 碧 衣	三重GTC	B2	
3	大 平 実 乃 梨	三重GTC	C1	
4	三 村 歩 央	ロランインドア	A2	
5	三 宅 詩 桜	鈴鹿中等教育学校 前期課程	C2	
6	尾 崎 空 琉	三重GTC	B1	

小学生男子

優勝 中島 悠翔 三重GTC

準優勝 廣瀬 航平 SSG

三位 村上 昂大朗 鈴鹿ジュニアチーム

三位 近藤 碧人 IOB

小学生女子

優勝 赤塚 未来叶 ロランインドア

準優勝 佐藤 夏果 アスリフォート

三位 島村 結衣 ロランインドア

三位 佐藤 多笑 三重GTC

中学生男子

優勝 前田 慶次 鈴鹿ジュニアチーム

準優勝 高橋 勇真 IOB

三位 中西 悠人 ロランインドア

三位 西林 歩夢 鈴鹿ジュニアチーム

中学生女子

優勝 内田 夕葵 三重GTC

準優勝 三村 歩央 ロランインドア

三位 大平 実乃梨 三重GTC

三位 尾崎 空琉 三重GTC